

KitchenAid®

ARTISAN®-KOFFIEMOLEN
GIDS VOOR HET BESTE RESULTAAT

ARTISAN® BURR GRINDER
GUIDE TO EXPERT RESULTS

LE BROYEUR À CAFÉ ARTISAN®
GUIDE DU CONNAISSEUR

ARTISAN® KAFFEEMÜHLE
ANLEITUNG FÜR
PROFESSIONELLE ERGEBNISSE

MACINACAFFÈ ARTISAN®
GUIDA AI RISULTATI EXPERT

MOLINO DE CAFÉ ARTISAN®
GUÍA PARA CONSEGUIR
RESULTADOS PROFESIONALES

ARTISAN® BURR GRINDER
GUIDE FÖR BÄSTA RESULTAT

ARTISAN® KAFFEKVERN
OPPNÁ BEST MULIG RESULTATER

ARTISAN® BURR GRINDER
OPAS PARHAISIIN TULOSSIIN

ARTISAN® BURR GRINDER
VEJLEDNING FOR EKSPERT-RESULTATER

MOÍNHÓ DE CAFÉ ARTISAN®
GUÍA PARA RESULTADOS PROFISSIONAIS

ARTISAN® BURR GRINDER
NOTKUNARLEIÐBEININGAR

ARTISAN® BURR GRINDER
ΟΔΗΓΙΕΣ ΧΡΗΣΗΣ ΓΙΑ ΤΕΛΕΙΑ
ΑΠΟΤΕΛΕΣΜΑΤΑ

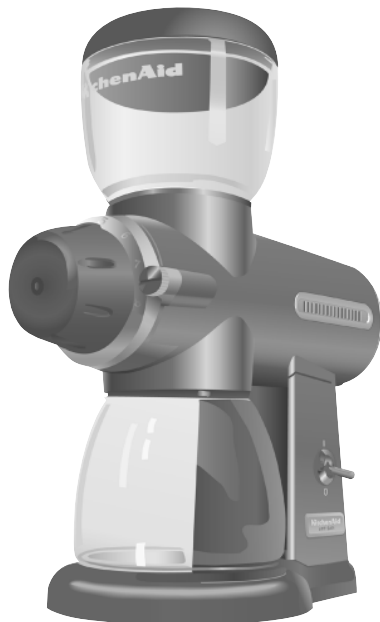

Malli 5KCG100
Kahvimylly

Sisältö

Kahvimylly ja turvallisuus.....	3
Tärkeät turvatoimenpiteet.....	4
Sähkövaatimukset.....	5
Malli 5KCG100.....	6
Kahvimyllyn ominaisuudet.....	7
Artisan® kahvimyllyn käyttö.....	8
Ennen ensimmäistä käyttöä.....	8
Kahvimyllyn käyttö.....	8
Karkeusastetaulukko.....	9
Rattaiden säätö.....	10
Karkeamman jauhatuksen säätö.....	10
Kaikkein hienoimman jauhatuskarkeuden säätö.....	11
Käyttövihjeitä.....	12
Kuinka jauhaminen vaikuttaa makuun.....	13
Huolto ja puhdistus.....	14
Moottorikotelon ja säiliöiden puhdistus.....	14
Rattaiden puhdistaminen.....	14
Rattaiden kulumissäätö.....	16
Rattaiden vaihto.....	17
Vianetsintä.....	18
KitchenAid® Kahvimyllyn takuu Euroopassa (vain kotikäyttöön).....	19
Huollon järjestäminen.....	19
Palvelukeskus.....	19

Kahvimyly ja turvallisuus

Oma ja toisten turvallisuus on hyvin tärkeää.

Olemme laatineet monia tärkeitä turvaohjeita tähän käsikirjaan ja panneet merkintöjä laitteen päälle. Lue aina turvaohjeet ja noudata niitä.



Tämä on turvallisuuteen viittaava symboli.

Tämä symboli on merkki mahdollisista vaaroista, jotka voivat aiheuttaa kuoleman tai loukkaantumisen.

Kaikki turvaohjeet on pantu tämän turvallisuussymbolin ja sanan "VAARA" tai "VAROITUS" jälkeen. Nämä sanat tarkoittavat:



Voit kuolla tai loukkaantua vakavasti, ellet noudata välittömästi ohjeita.



Voit kuolla tai loukkaantua vakavasti, ellet noudata ohjeita.

Kaikki turvaohjeet ilmoittavat, mikä mahdollinen vaara on, kuinka loukkaantumisen mahdollisuutta voidaan pienentää ja mitä voi tapahtua, ellei ohjeita noudateta.

TÄRKEÄT TURVATOIMENPITEET

Sähkölaitteita käytettäessä tulee aina noudattaa perusturvatoimenpiteitä, joihin sisältyy seuraava:

1. Lue kaikki ohjeet.
2. Välttyäksesi sähköiskulta älä upota kahvimyllyä koskaan veteen tai muihin nesteisiin.
3. Irrota kahvimylly pistorasiasta, kun sitä ei käytetä, ennen kuin liität tai irrotat sen osia ja ennen puhdistusta.
4. Vältä koskemasta liikkuviin osiin.
5. Älä käytä laitetta, jos johto tai pistoke on vioittunut tai jos laite ei toimi oikein tai jos se on pudotettu ja vioittunut jollakin tavalla. Jotta voitaisiin välttää vaaratilanteet, palaute laite lähimpään valtuutettuun huoltoliikkeeseen tarkastusta, korjausta tai sähkö- tai mekaanisten osien säätöä varten.
6. Muiden kuin KitchenAid-yhtiön suosittelemien lisävarusteiden käyttö voi aiheuttaa tulipalon, sähköiskun tai loukkaantumisen.
7. Älä käytä ulkona.
8. Älä anna johdon riippua työpöydän reunan yli tai kosketa kuumia pintoja.
9. Tarkasta ennen käyttöä, että papusäiliössä ei ole vieraita esineitä.
10. Älä käytä laitetta muuhun kuin sille tarkoitettuun kotitalouskäyttöön.
11. Tätä laitetta ei tulisi käyttää henkilöiden (mukaanlukien lapset), jotka ovat joko henkisesti tai fyysisesti vajaakykyisiä tai joilta puuttuu kokemusta ja tietoa, jollei heidän turvallisuudestaan vastaava henkilö ole heitä ohjannut tai opastanut laitteen käyttöön.
12. Varmista, että lapset eivät pääse leikkimään laitteella.

SÄILYTÄ NÄMÄ OHJEET

Tämä laite on merkitty WEEE-direktiivin (Waste Electrical and Electronic Equipment) 2002/96/EC mukaisesti.

Varmistamalla, että tuote poistetaan käytöstä asianmukaisesti, voidaan auttaa estämään sellaiset ympäristö- ja terveyshaitat, jotka saattaisivat aiheutua jätteiden asiattomasta käsittelystä.



Symboli  tuotteessa tai sen dokumentaatiossa tarkoittaa, ettei laitetta saa hävittää kotitalousjätteiden mukana. Sen sijaan tuote on toimitettava sähkö- ja elektroniikkakomponenttien keräys- ja kierrätyspisteeseen.

Laitteen käytöstäpoiston suhteen on noudatettava paikallisia jätehuoltomääräyksiä.

Lisätietoja tuotteen käsittelystä, talteenotosta ja kierrätyksestä saa kaupungin- tai kunnanvirastosta, paikallisesta jätehuoltoliikkeestä tai liikkeestä, josta tuote ostettiin.

Sähkövaatimukset

Käyttöjännite: 220-240 V AC
Taajuus: 50/60 Hz

HUOM.: Tässä kahvimyllyssä on maadoitettu pistoke. Sähköiskun vaaran vähentämiseksi tämä pistoke sopii pistorasiaan vain yhdellä tavalla. Ellei pistoke sovi pistorasiaan, ota yhteys ammattitaitoiseen sähköteknikkoon. Älä muuta pistoketta mitenkään.

Mukana tulee lyhyt sähköjohto, jotta siihen ei voi sotkeutua tai kompastua niin helposti kuin pitkään johtoon. Jatkojohtoja on saatavissa ja niitä saa käyttää, jos niitä käytettäessä toimitaan varovasti.

Jos käytetään pitempää jatkojohtoa:

- Jatkojohdon ampeerimäärä tulee olla vähintään yhtä suuri kuin laitteen.
- Jatkojohdon tulee olla maadoitettu.

VAROITUS



Sähköiskun vaara

Liitä maadoitettuun pistorasiaan.

Älä käytä sovitinta.

Näiden ohjeiden laiminlyömisestä voi olla seurauksena kuolema, tulipalo tai sähköisku.

- Johto tulee sijoittaa niin, että se ei riipu tiskin tai pöytälevyn yli, jotta lapset eivät voi vetää siitä tai kompastua siihen.

Malli 5KCG100

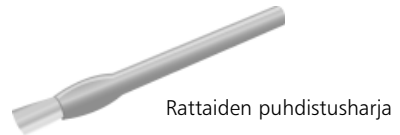
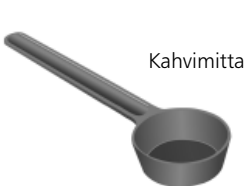
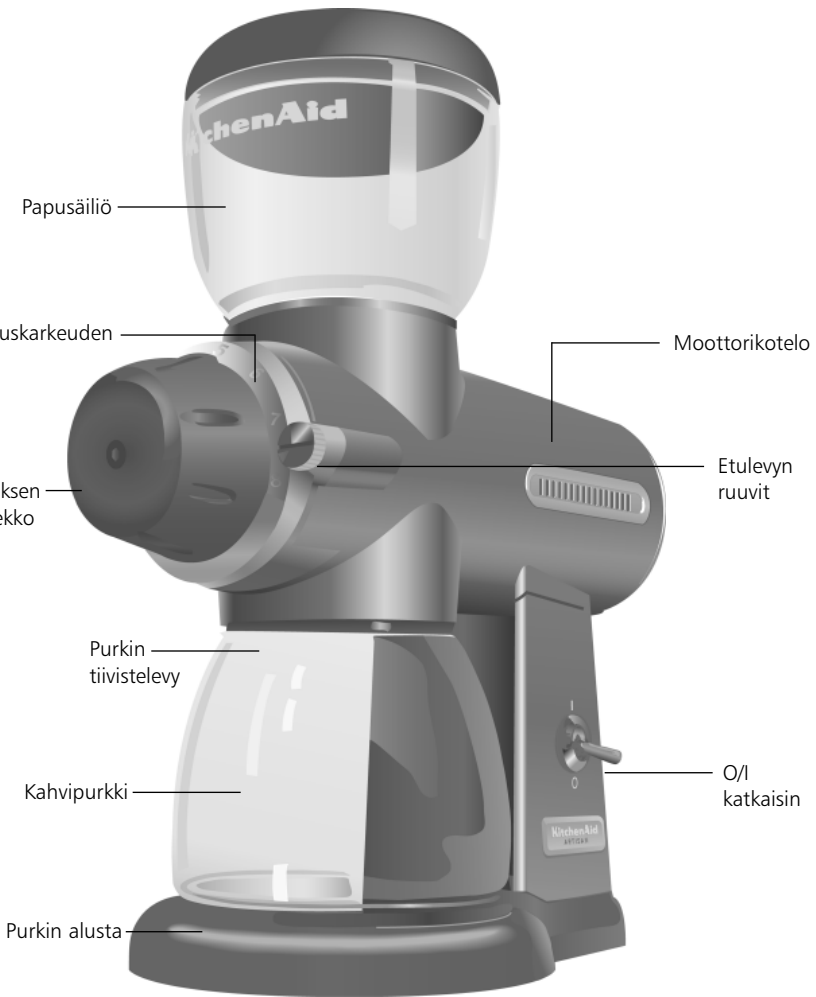

Malli 5KCG100
Kahvimylly

Kahvimyllyn ominaisuudet

Moottorikotelo

Valumetallinen kotelo on tukeva, kestävä ja helppo puhdistaa.

Papusäiliö

Papusäiliö, johon sopii 198 g papuja, voidaan kiertää irti moottorikotelosta puhdistusta varten. Painettavan säiliön kannen ansiosta täyttö käy nopeasti ja helposti. Säiliö ja kansi kestävät konepesun (vain yläkorissa).

Kahvipurkki

Kahvipurkki on lasinen, jotta kahvinporojen staattinen "liimautuminen" olisi mahdollisimman vähäistä. Purkki kestää konepesun (vain yläosa).

Purkin alusta

Alustan pehmusteen ansiosta kahvipurkki asettuu tukevasti jauhatustorven alle.

Purkin tiivistelevy

Levy on apuna asetettaessa kahvipurkkia jauhatustorven alle ja se estää kahvinporojen ylivuotamisen.

Jauhatuksen säätökierro

Suurella helppokäyttöisellä kiekolla valitaan joku 15 jauhatuskarkeudesta puolen numeron tarkkuudella väliltä 1 – 8.

Jauhatuskarkeuden rengas

Metallirengas osoittaa jauhatuskarkeuden 1 (karkea) ja 8 (hieno) välillä.

Virtakytkin

Asento "I" on jauhatus, "O" on pysäytys.

Etulevy & ruuvit

Osa sisältää jauhatuksen säätökiekon ja jauhatuskarkeuden renkaan. Kaksi etulevyn ruuvia kiinnittää etulevyosan moottorikoteloon. Löysää ruuvit ja irrota etulevy, jos haluat päästä käsiksi rattaisiin.

Teräksiset rattaat

Suuret läpimitaltaan 5,72 cm suuruiset rattaat takaavat pitkän kestoian ja erinomaisen jauhatuslaadun. Rattaat voidaan säätää uudelleen, jos ne ovat kuluneet tai kalibroida niin että ne täyttävät tiukimmat karkeusvaatimukset espresso- ja pressokeitinjauhatusta varten.

Alhainen kierrosnopeus

Eriytyinen tasavirtamoottori ja vaihteen alennusjärjestelmä hidastaa rattaiden pyörintää, minimoi jauheen kitkalämmön ja säilyttää kahvin maun ja aromin. Alhainen kierrosnopeus vähentää myös staattista varausta – ja jauhetun kahvin "liimautumista".

Virtajohto ja sen sidonta

Pyöreässä johdossa ei ole saumoja, joihin pääsee poroja; ylimääräinenosa johtoa voidaan pitää koossa siteellä.

Yksiosainen metallialusta liukumattomilla kumijaloilla

Metallialusta antaa tukevan pohjan kahvimyllylle. Kumijalat vaimentavat ääntä ja tärinää ja auttavat suojaamaan pöytälevyä.

Rattaiden puhdistusharja

Jauhettu kahvi harjataan pois rattaista nopeasti ja helposti puhdistusharjalla.

Kahvimitta

Yksi tasapäinen mitta sisältää 7 g kahvia, juuri oikea määrä yhteen espressokuppiin (30 ml).

Artisan® kahvimyllyn käyttö

Ennen ensimmäistä käyttöä

Ennen kuin käytät kahvimyllyä pyyhi moottorikotelo ja johto puhtaalla kostealla liinalla. Pese papusäiliö, säiliön kansi ja kahvipurkki kuumalla pesuainevedellä, huuhtele sitten ja kuivaa. Papusäiliö, säiliön kansi ja kahvipurkki voidaan pestä myös astianpesukoneen yläkorissa.

Kahvimyllyn käyttö

1. Varmista että kahvimylly on irrotettu pistorasiasta. Kiinnitä papusäiliö moottorikotelon päälle kääntäen säiliötä myötäpäivään, kunnes se on tiukasti kiinni.



2. Työnä kahvipurkki purkin alustaan; purkin tiivistelevy moottorikotelon päällä puristaa hiukan niin että purkki pysyy paikoillaan. Varmista että purkki on keskellä alustaa.



3. Täytä papusäiliö haluamaasi määrään. Säiliön maksimitilavuus on 198 g papuja.

HUOM.: Tämä tuote on tarkoitettu vain kokonaisten kahvinpapujen jauhamiseen.

! VAROITUS



Sähköiskun vaara

Liitä maadoitettuun pistorasiaan.

Älä käytä sovitinta.

Näiden ohjeiden laiminlyömisestä voi olla seurauksena kuolema, tulipalo tai sähköisku.

4. Aseta säiliön kansi säiliön päälle.
5. Liitä maadoitettuun pistorasiaan. Virtajohdon mukana tulevalla siteellä voidaan sitosa ylimääräinen johto.

Artisan® kahvimyllyn käyttö

6. Valitse karkeusaste kääntämällä säätökiekko haluamaasi asetukseen jauhatuskarkeusrenkaassa. Katso alla olevasta karkeusastetaulukosta kahvin valmistustapaan sopiva karkeus. Ajan mittaan voit säätää asetukset tarkemmin oman makusi mukaan.



7. Jauha kahvi asettamalla "O/I" katkaisin "I" asentoon.

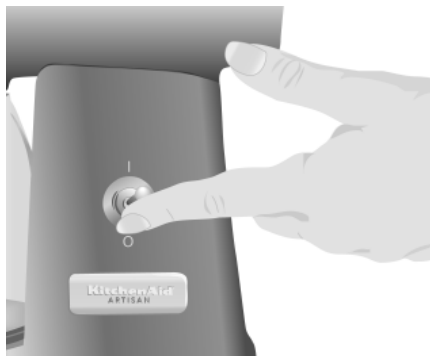

8. Kun kahvia on jauhettu haluamasi määrä, aseta "O/I" katkaisin "O" asentoon, poista kahvipurkki ja ota jauhettu kahvi pois.

HUOM.: Koska osittain jauhetut kahvipavut voivat jäädä rattaiden väliin, kun kahvimylly on kytketty pois päältä, hienomman jauhatuksen valinta voidaan tehdä helpommin kahvimyllyn vielä käydessä.

Karkeusastetaulukko

Asetus	Karkeus	Tyyppi	Keskimääräinen raekoko ennen kahvimyllyn säätöä
8	Hieno	Espresso	250 mikronia
5	Keskinkertainen	Suodatus	750 mikronia
1	Karkea	French Press (pressokeitin)	1250 mikronia

Rattaiden säätö

Artisan® kahvimyllyn tehdasasetukset sopivat lähes kaiken tyyppiseen kahvinkeittoon. Jos olet kuitenkin espresson tai pressokeittimen käyttäjä, haluat ehkä säätää rattaat niin, että saat parhaan mahdollisen, omaan keittotyyliisi sopivan jauhatuskarkeuden. Säättämisen jälkeen Artisan® kahvimylly täyttää tiukimmat karkeusvaatimukset espresso (250 mikronia) tai pressokeitin (1500 mikronia) kahvia varten.

Karkeamman jauhatuksen säätö

Kun kahvimylly on säädetty niin että saadaan karkeampi jauhatus, raekoko kasvaa koko jauhatusalueella ja hienoinkin koko saattaa olla liian karkea espressolle (katso sivulta 11 myllyn uudelleenkalibrointi hienoimpaan karkeuteen).

1. Käännä säätökierokki asentoon "1".
2. Irrota säätökierokkien eteen asetettu ruuvi 4 mm ruuviavaimella kääntämällä sitä vastapäivään. Kun ruuvi on irti, irrota säätökierokki. Valkoisen säätöhammaspyörän tulee olla näkyvässä, kun säätökierokki on irrotettu.

3. Käännä säätöhammaspyörää vastapäivään yksi "naksahdus" tai hammaslovi kerrallaan, kunnes kuulet, että "naksahdus" ääni lakkaa ja pyörä kääntyy helposti.

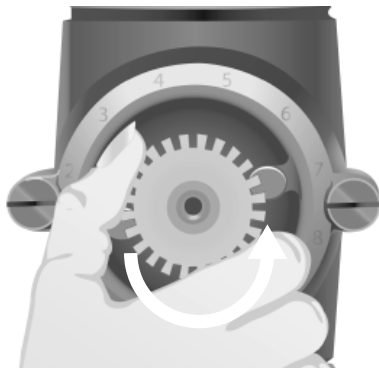

4. Kiinnitä säätökierokki uudelleen varmistaen että kiekon osoitin osoittaa karkeusasteeseen "1".

Rattaiden säätö

Kaikkein hienoimman jauhatuskarkeuden säätö

Säädettäessä mylly niin, että saadaan kaikkein hienoin jauhatus, rakeiden koko pienenee hiukan koko jauhatusalueella (Katso karkeamman jauhatuksen säätö sivulta 10).

1. Tyhjennä papyrusäiliö ja käytä kahvimyllyä muutama sekunti niin, että myllyyn jääneet pavut poistuvat.
2. Käännä säätökierokas asentoon "8".
3. Irrota säätökierokasen eteen asetettu ruuvi 4 mm ruuviavaimella kääntämällä sitä vastapäivään. Pidä säätökierokasta kiinni, jotta se ei pyöri kun ruuvi irrotetaan. Kun ruuvi on irti, irrota säätökierokas.

Valkoisen säätöhammaspyörän tulee olla näkyvässä, kun säätökierokas on irrotettu.

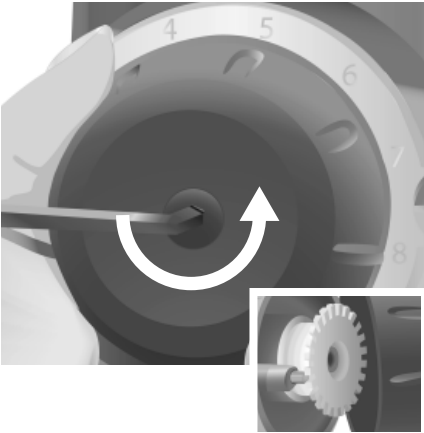

4. Käännä laite päälle kääntämällä "O/I" kytkin "I" asentoon.
5. Käännä säätöhammaspyörää myötäpäivään yksi "naksahdus" tai hammaslovi kerrallaan, kunnes kuulet, että rattaat koskettavat toisiaan - kun ne koskettavat, rattaat saavat aikaan selvän hankaavan tai hiovan äänen.

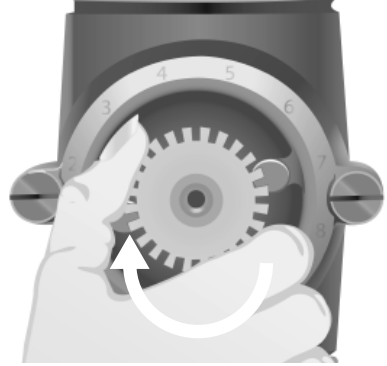

6. Kun rattaat koskettavat toisiaan, käännä säätöhammaspyörää vastapäivään yksi "naksahdus" tai hammaslovi. Hiova tai hankaava ääni lakkaa. Katkaise toiminta kääntämällä "O/I" kytkin "O" asentoon. Mylly on kalibroitu nyt niin että kahvi jauhetaan kaikkein hienommaksi.
7. Kiinnitä säätökierokas uudelleen varmistaen että kierokasen osoitin osoittaa karkeustasoon "8".

HUOM.: Jos kahvimyllystä kuuluu hiova tai hankaava ääni käytön aikana, rattaat on säädetty väärin. Siitä on seurauksena rattaiden vioittuminen. Säädä rattaat välittömästi uudelleen.

Käyttövihjeitä

1. Valitse oikea jauhatus valmistusprosessiasi varten. Käytettävissä on 15 jauhatuskarkeutta puolen numeron tarkkuudella välillä 1 – 8. Numerolla 8 saadaan erittäin hieno jauhatus espressokahviin, 4½ – 6 on keskikarkea jauhatus ja se sopii automaattisiin suodatinkeittimiin ja 1 on karkea jauhatus ja se sopii pressokeittimeen. Kokeile – maku voi olla parempi käytettäessä hiukan hienompaa tai karkeampaa jauhatusta.



2. Suodatinkahvin valmistus on hyvä alkaa käyttämällä 28 g kahvia ja 500 ml vettä kannulla mitattuna (kannun

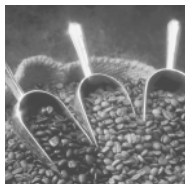

”kuppi” on noin 127 ml). Mitä hienompi jauhatus sitä vähemmän kahvia tarvitaan, mutta käytettäessä liian hienoa jauhatusta maku muuttuu kitkeräksi – katso kohta ”Kuinka jauhatus vaikuttaa makuun” sivulta 13.

Jos pidät tavallista laihemmasta kahvista, käytä normaali määrä kahvia ja laimenna sitä sitten kuumalla vedellä. Siten maku pysyy mahdollisimman hyvänä ja kahvi ei ole kitkerää.

3. Jauhettu kahvi menettää makunsa ja arominsa hyvin pian. Parhaan tuloksen saat, jos jauhat kahvia vain niin paljon kun aiot heti käyttää.
4. Kahvinpavut pysyvät tuoreimpana, jos ne säilytetään ilmatiiviissä astiassa viileässä, pimeässä paikassa. Ei ole suositeltavaa, että säilytät pavut kahvimyllyn papusäiliössä pitkähkön ajan.
5. Puhdista kahvipurkki ja rattaat säännöllisesti.
6. Maustettujen kahvinpapujen jauhaminen antaa makua toiseen kahviin, jota jauhetaan myllyllä. Jos pidät maustetusta kahvista, on parempi lisätä maustesiiirappia tai kermoja kahviin keittämisen jälkeen tai hankkia toinen mylly vain maustettujen papujen jauhamiseen.

HUOM.: Rattaat on puhdistettava useammin jauhettaessa maustekahvipapuja. Kahvimylly on tarkoitettu vain kokonaisten kahvinpapujen jauhamiseen. Älä käytä muiden ruokien jauhamiseen.

Kuinka jauhaminen vaikuttaa makuun

Kahvin maku riippuu eri tekijöistä, kuten laadusta, tuoreudesta ja papujen paahdosta, keittoveden puhtaudesta, keittovälineiden puhtaudesta ja keittolämpötilasta. Jauhatuskarkeus ja koostumus ovat myös tärkeitä tekijöitä.

Jos kahvi on jauhettu liian hienoksi tiettyä valmistustapaa varten – esim. käytettäessä hienoa espressojauhatusa tiputuskeittimessä – kuuma vesi irrottaa liikaa öljyä ja aromiyhdisteitä, mistä

rakeiden koko vaihtelee, joistakin erittyy liikaa ja joistakin liian vähän, mistä on seurauksena heikko laatu. Ei ole ihme, että tarkka jauhatusta on ehdoton vaatimus hyvään espressoon, joka valmistetaan lähes kiehuvalle vedelle 9 barin paineella.

Kahvin jauhatuslaatu liittyy suoraan käytettävään kahvimyllytyyppiin.

Erittäin nopeat kahvimyllyt, joissa on pienet rattaat eivät yleensä pysty valmistamaan parhaan espresson vaatimaa hienoutta ja tasaista karkeutta. Ne

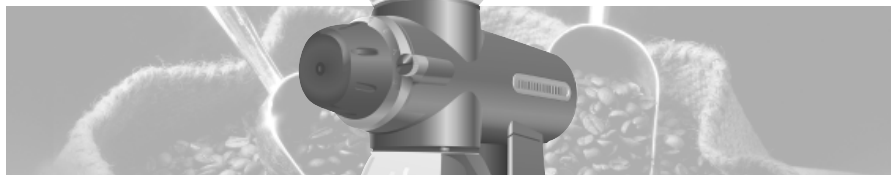

on seurauksena, että kahvi on erittäin pistävän ja kitkerän makuista. Toisaalta jos kahvi on liian karkeaksi jauhettu tiettyä valmistusta varten, öljyä ja makuja ei erity tarpeeksi, mistä on seurauksena erittäin laiha ja heikko maku. Jos käytetään oikeaa jauhatusa, kahvin lisääminen tekee kahvista vain vahvempaa, mutta ei liian kitkerää.

Tasainen jauhatuskarkeus on myös tärkeä tekijä kahvin maun kannalta – ja erittäin tärkeä hyvää espressoa valmistettaessa. Jos karkeus on tasainen, sama määrä liukenevia yhdisteitä imetään kaikilta osin. Jos

kuumentavat myös papuja liikaa jauhatuksen aikana, mistä on seurauksena maun ja aromien katoaminen.

Artisan® kahvimyllyssä on suuret ammattikäyttöön soveltuvat hammasrattaat kahvin jauhamiseksi tarkasti. Kitkan aiheuttama lämpö on mahdollisimman pieni, koska hammaspyörrien hidastusjärjestelmä hidastaa rattaiden pyörimistä ja tasaisuutta lisätään ruuvipyörällä, joka kuljettaa papuja rattaisiin säädetyllä nopeudella. Tuloksena on erinomainen jauhatusta, joka tekee kahvistasi ja espressostasi parhaan mahdollisen.

Huolto ja puhdistus

Moottorikotelon ja säiliöiden puhdistus

- Varmista että kahvimylly on kytketty "O" asentoon ja irrotettu pistorasiasta ennen puhdistusta.
- Älä upota moottorikoteloa veteen.
- Älä upota rattaita, ratasakselia tai etulevyä veteen. Pidä ne aina kuivina.
- Älä käytä hankaavia puhdistusaineita tai patasuteja.

Pyyhi moottorikotelo ja johto puhtaalla kostealla liinalla. Kuivaa pehmeällä liinalla.

Pese kahvipurkki, papusäiliö ja säiliön kansi kuumalla pesuainevedellä, huuhtelee ja kuivaa. Papusäiliö, säiliön kansi ja kahvipurkki kestävät myös konepesun koneen yläkorissa.

Rattaiden puhdistaminen

Jos myllyä käytetään usein, rattaat on puhdistettava parin viikon käytön jälkeen, jotta saataisiin paras tulos. Puhdistuksen ansiosta rattailla saadaan hieno ja yhtenäinen jauhatus, mikä on erityisen tärkeää jauhettaessa papuja espressokahvia varten.

Vieraita esineitä - kuten pieniä kiviä tai oksia – joutuu joskus kahvinpapun joukkoon. Ne voivat tukkia kahvimyllyn. Jos niin tapahtuu, ota vieraat aineet pois noudattamalla rattaiden puhdistusprosessia.

1. Varmista että kahvimylly on kytketty "O" asentoon ja irrotettu pistorasiasta. Irrota kahvipurkki ja papusäiliö myllystä.

2. Käännä kahta etulevyn ruuvia tasakantaisella ruuviavaimella vastapäivään, kunnes etulevy irtaana. (Etulevyn ruuveissa on kiinnittimet, jotka estävät niiden irtoamisen etulevystä)

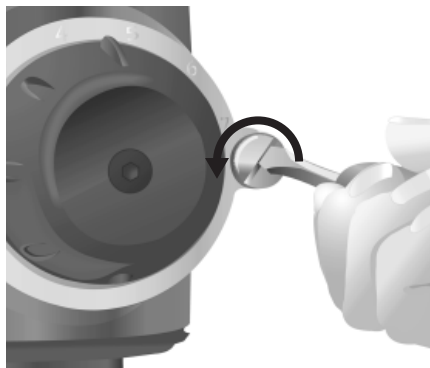

3. Työnnä etulevy varovasti irti moottorikotelosta. Erillinen ratasakseliossa moottorikotelon sisällä työnnyt yleensä ulos etulevyn kanssa. Aseta käsi ratasakseliosan alle estämään sen putoaminen, kun etulevy irrotetaan. Ellei ratasakseliossa työnnyt ulos etulevystä, ota kiinni ratasakselin keskiakselista ja irrota se kotelosta.

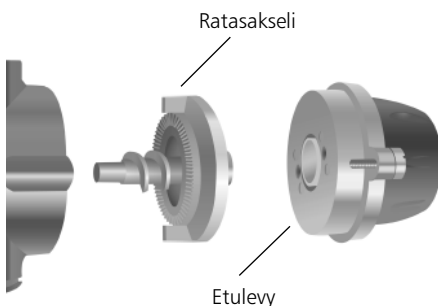

Huolto ja puhdistus

4. Puhdista ratasakselin päälle asennetut rattaat ja moottorikoteloon asennetut rattaat rattaiden puhdistusharjalla.

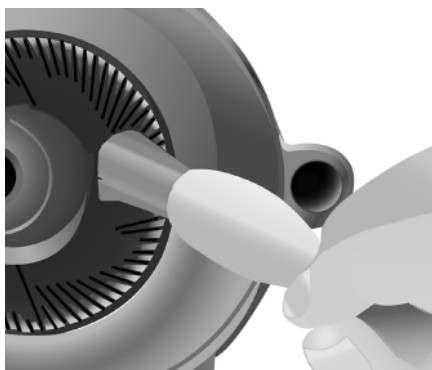
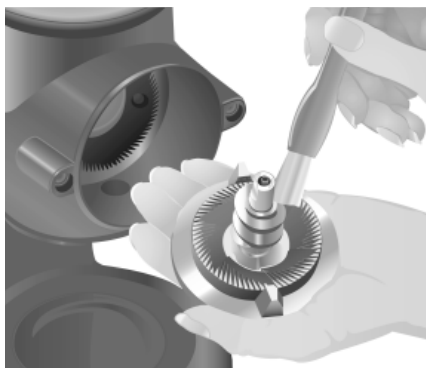

HUOM.: Älä pese koskaan rattaita tai ratasakseliosaa vedessä. Pidä ne aina kuivina.

5. Kallista kahvimyllyä taaksepäin puhdistuksen jälkeen niin että moottorikotelon etuosa on ylöspäin.



6. Työnnä korkkiruuvimuoitoisella kieräkselillä, joka on moottorikoteloon päin, ratasakseliosaa kahvimyllyyn. Pidä ratasakseliosaa vaakasuorassa niin että kieräkselin pää on pienen liittimen kohdalla moottorikotelossa.

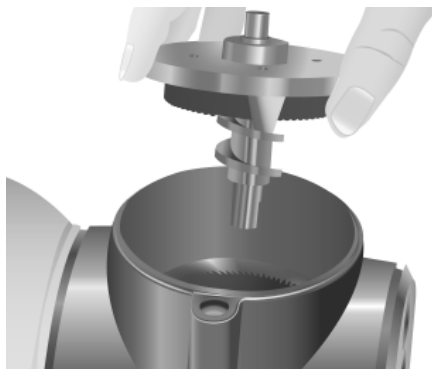

Huolto ja puhdistus

7. Kun ratasakseliosa on moottorikotelossa, kierrä osaa, kunnes se putoaa paikoilleen. Jos se on asetettu oikein, ratasakseliosaa ei voi kääntää.

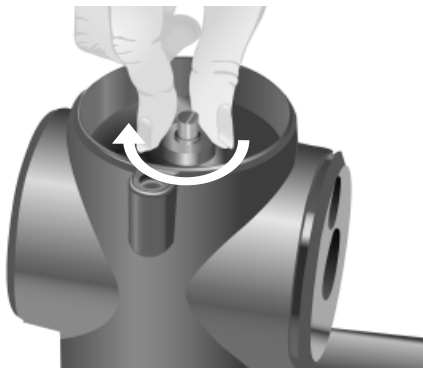

8. Aseta etulevy moottorikoteloon. Varmista että numerot karkeustason renkaassa on asetettu osan päälle. Kiristä etulevyn ruuvit sormilla kääntämällä niitä myötäpäivään. Kiristä vuorotellen ruuveja tasaisesti – älä kiristä yhtä ruuvia täysin ennen kuin muut on kiristetty.



9. Kun etulevyn ruuvit on kiristetty sormikireyteen, kiristä ne tiukasti tasapääruuviavaimella.
10. Nosta kahvimylly pystyyn. Se on nyt käyttövalmis.

Rattaiden kulumissäätö

Rattaat on valmistettu korkealaatuisesta ruostumattomasta teräksestä niin että niillä on erittäin pitkä kestoikä. Pitkän ajan jälkeen rattaat on ehkä kuitenkin säädettävä, koska niissä on tapahtunut kulumista. Ellei jauhatus – erityisesti espresso – ole yhtä hienoa kuin mitä se on yleensä, on ehkä tarpeen tehdä säätö.

Katso kohdasta ”Rattaiden säätö” sivulta 11 tietoja rattaiden säädöstä, jotta saisit mahdollisimman hienon jauhatuksen.

Huolto ja puhdistus

Rattaiden vaihto

Jos rattaat ovat vioittuneet tai ne ovat loppuun kuluneet (yleensä 270-360 kg kahvimäärän jauhamisen jälkeen), ne voidaan vaihtaa helposti. Katso kohtaa "Huollon järjestäminen" sivulta 19, kuinka voit tilata vaihtorattaat.

Rattaiden vaihto:

1. Irrota etulevy ja ratasakselit. Katso ohjeet "Rattaiden puhdistus" kohdista 1, 2 ja 3, sivulta 14.
2. Irrota ratas ratasakseliosasta ruuviavaimella kääntämällä kahta asennusruuvia vastapäivään, kunnes ne irtoavat.

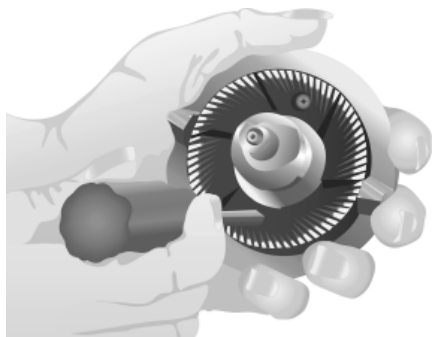

3. Irrota ratas moottorikotelosta kääntämällä kahta rattaan asennusruuvia vastapäivään, kunnes ne irtoavat.



4. Kiinnitä vaihtorattaat ratasakseliin ja moottorikoteloon rattaan asennusruuveilla. Varmista että rattaiden leikkuupinnat ovat ulospäin ja rattaiden asennusruuvit ovat tiukasti.
5. Työnnä ratasakseli moottorikoteloon ja kiinnitä etulevy. Katso ohjeet "Rattaiden puhdistus" kohdista 5-10, sivulta 15 ja 16.

Vianetsintä

Ellei kahvimylly käy, kun se on kytketty päälle:

Tarkasta, onko kahvimylly liitetty maadoitettuun pistorasiaan. Jos se on, irrota mylly ja liitä se sitten uudelleen. Ellei kahvimylly toimi vieläkään, tarkasta sulake tai virrankatkaisin sähköpiirissä, johon mylly on liitetty ja varmista että piiri on suljettu. Ellei mylly toimi näiden toimenpiteiden jälkeen, vieras esine on ehkä aiheuttanut rattaiden tukoksen. Katso lisätietoja kohdasta "Rattaiden puhdistus" sivulta 14.

Jos kahvimylly käy, kun se on kytketty päälle, mutta kahvi ei jauhaannu:

Rattaat on puhdistettava tai ne ovat kuluneet. Katso lisätietoja kohdasta "Rattaiden puhdistus" sivulta 14 tai "Rattaiden vaihto" sivulta 17.

Jos kahvimylly käy normaalisti, mutta pysähtyy yhtäkkiä:

Kytke mylly heti pois toiminnasta. Vieras esine kuten pieni kivi tai oksa on ehkä aiheuttanut rattaan tukoksen. Katso lisätietoja kohdasta "Rattaiden puhdistus" sivulta 14.

Jos jauhatus on liian karkeaa tai mylly ei jauha tarpeeksi:

Katso lisätietoja kohdasta "Rattaiden säätö" sivulta 11 tai "Rattaiden vaihto" sivulta 17.

Ellei vikaa voida korjata yllä olevia ohjeita käyttäen katso KitchenAid® kahvimyllyn takuuta sivulta 19.*

* Älä palauta kahvimyllyä jälleenmyyjälle – he eivät tarjoa palvelua.

KitchenAid® Khvimyllyn takuu Euroopassa (vain kotikäyttöön)

Takuuajan pituus:	KitchenAid korvaa:	KitchenAid ei korvaa:
KAHDEN VUODEN täysi takuu ostopäivästä lähtien.	Vaihto-osat ja korjaustyökustannukset materiaali- tai työvikojen korjaamiseksi. Valtuutetun KitchenAid huoltoliikkeen tulee suorittaa huolto.	A. Korjauksia, jos kahvimyllyä on käytetty muuhun tarkoitukseen kuin kokonaisten kahvinpapujen jauhamiseen. B. Omnettomuuden, muutosten, väärinkäytön ja vahingoittamisen tai asennuksen/ käytön aiheuttamia vahinkoja, joissa ei ole noudatettu paikallisia sähkölaitteita koskevia määräyksiä.

KITCHENAID EI VASTAA SATUNNAISISTA TAI VÄLILLISISTÄ VAHINGOISTA.

Huollon järjestäminen

Valtuutetun KitchenAid huoltoliikkeen tulee käsitellä kaikki huoltoasiat. Ota yhteys jälleenmyyjään, jolta laite on ostettu ja pyydä lähimmän valtuutetun KitchenAid huoltoliikkeen nimi.

Suomi:

KODINKONEHUOLTO,
Tauno Korhonen Oy,
Museokatu 25, Töölö, 00100 HELSINKI,
Puh: 358/949 5903

Palvelukeskus

Suomi:

IDEATRADE OY
Bulevardi 30 I
00120 HELSINKI
Tel.: +358/400 3221 23
Fax: +358/9 636656
mailbox@ideatrade.fi

www.ideatrade.fi
www.KitchenAid.com



FOR THE WAY IT'S MADE.™

® KitchenAid, U.S.A.:n rekisteröimä tuotemerkki
™ KitchenAid, U.S.A.:n tuotemerkki
© 2008. Kaikki oikeudet pidätetään.

Tekniset tiedot voivat muuttua ilman ennakoilmoitusta.