

AKR 105

DE AT

PRODUKTANGABEN

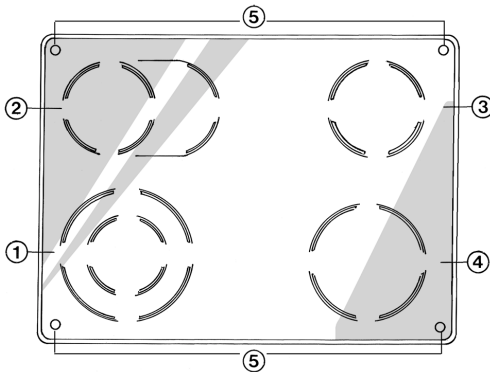

- Für den Betrieb der Kochfläche die Bedienknöpfe im Uhrzeigersinn drehen und auf die gewünschte Leistungsstufe oder das gewünschte Symbol stellen (jeder Ziffer/Symbol entspricht eine unterschiedliche Leistungsstufe/Funktion).
- Zum Ausschalten der Kochfläche den Bedienknopf auf "0" stellen.
- Eine Erklärung zu den Funktionen der Kochfläche finden Sie im separaten Produktbeschreibungsbild des Herdes.

ACHTUNG: Das Kühlgebläse ist während des Betriebs des Herdes und der Kochmulde dauernd eingeschaltet, läuft jedoch abhängig von den Temperaturen der Bauteile mit unterschiedlichen Drehzahlen.

Reinigen Sie den Kochmuldenrahmen mit einer Lösung aus lauwarmem Wasser und einem neutralen Reinigungsmittel.

Verwenden Sie keine ätzenden und/oder abschleifenden Mittel, die die Emailoberfläche beschädigen können.

1. Automatisch regelbare Duo-Kochzone
Ø 210 x 120, 2100 W
(innen 700 W außen 1400 W)
2. Automatisch regelbare Duo-Kochzone/
Bräter Ø 145 x 250, 1800 W
(innen 1000 W außen 800 W)
3. Automatisch regelbare Kochzone
Ø 145, 1200 W
4. Automatisch regelbare Kochzone
Ø 180, 1700 W
5. Restwärme-Kontrolllampe

Es kann auch nach dem Ausschalten der Geräte so lange in Betrieb sein, bis die einzelnen Bauteile und die Möbel ausreichend abgekühlt sind.

Wichtig:

Zur Vermeidung von dauernden Beschädigungen der Glaskeramikoberfläche sollten Sie nie folgende Kochutensilien verwenden:

- Kochtöpfe, deren Boden nicht vollständig eben ist,
- Metalltöpfe mit Emailboden.

Schäden an der Oberfläche (Kratzer, Schrammen etc.) müssen bereits bei der Installation gemeldet werden.

EINBAUMASSE DER KOCHFLÄCHE UND DER ARBEITSPLATTE (mm)

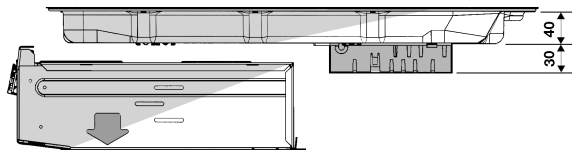
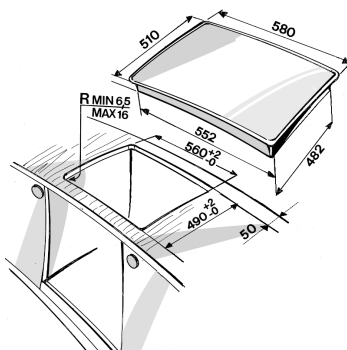

Type PFEVS 230 V~50 Hz 6,8 kW